

Villás, csavaros kanálkörmök 16-20 s vágóélekre

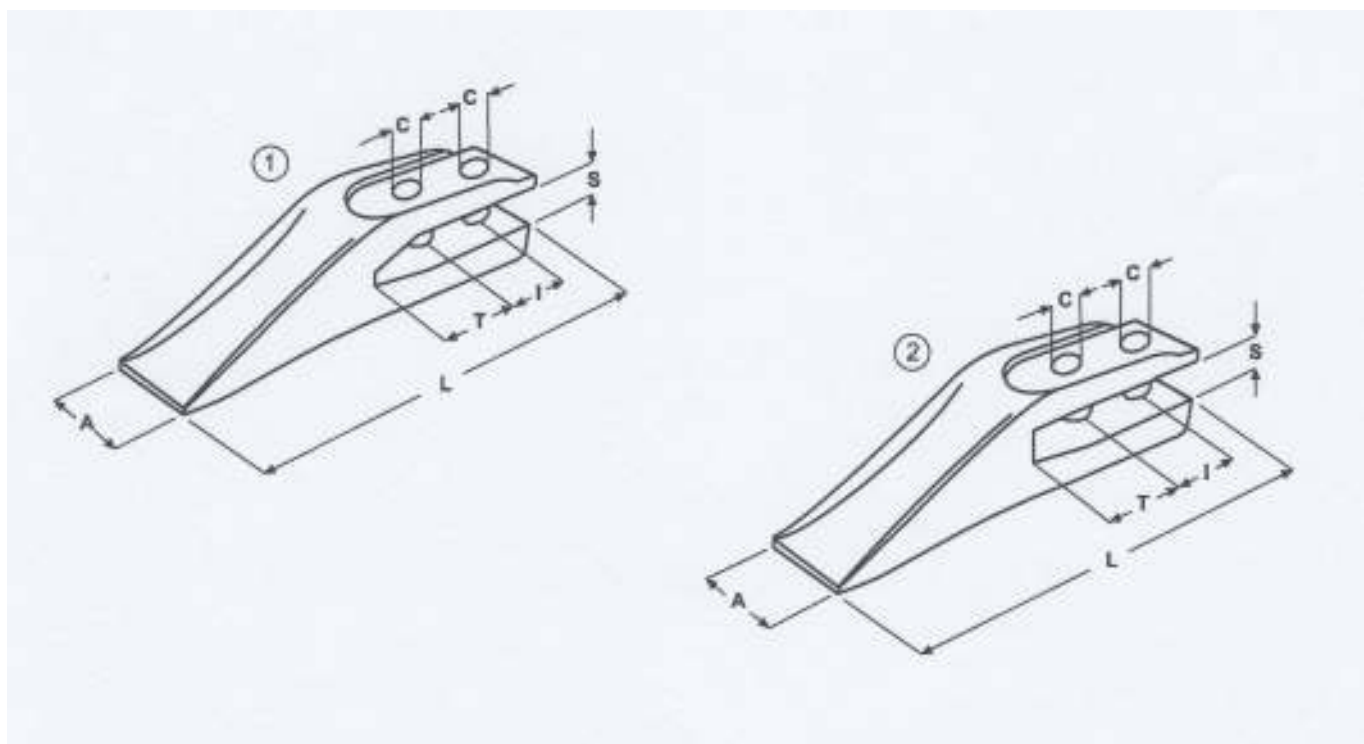

típus	rajzszám	méretek						SÚLY (KG)
		L	A	T	I	S	C	
1	1	222	53	48	50	17	15	1,7
2	1	222	53	48	40	22	15	1,7
3	1	222	53	37	45	17	13	1,7
4	1	222	53	51	60	22	13	1,7
5	1	222	53	54	45	17	15	1,7
6	2	222	53	36	55	22	16	1,7
7	1	222	53	42	55	22	16	1,7
8	1	222	53	61	45	22	13	1,7